

# 第28回ヤンマーサンセットマリーナカップ

【開催日】 令和4年10月23日（日）  
【主催】 ヤンマーサンセットマリーナカップ実行委員会  
【協力】 草津ヨットクラブ

## 帆走指示書

### 1. 規則

- 1.1 本大会には、『セーリング競技規則 2021～2024』（以下RRSという）に定義された規則を適用する。
- 1.2 レース艇以外の船舶との規則はRRS第2章の規則に代わって滋賀県琵琶湖等水上安全条例の規則を適用する。

### 2. 競技者への通告

競技者への通告は、レース本部（ヤンマーサンセットマリーナ）に設置された公式掲示板に掲示される。

### 3. 出艇申告

出艇申告は、参加申込書を提出したことにより出艇申告とみなす。  
出艇しない場合は10月23日（日）9:00までにレース本部に F A X 又はE-mailにて申告を行うこと。

### 4. 帆走指示書の変更

帆走指示書の変更は、当日スタート予定時刻の90分前までに掲示されるものとする。

### 5. レース日程

- 5.1 令和4年10月23日（日）

10:55	スタート予告信号予定時刻
15:00	タイムリミット
- 5.2 表彰式は原則行わない。成績をマリーナHP内特設ページに掲載する。

### 6. ヤンマー旗

ヤンマー旗（本部艇のみがスタート信号時に使用するもの）  
白色ヤンマー旗に赤のフライングY。



### 7. レースエリア

- 7.1 レースエリアは琵琶湖、北湖（琵琶湖大橋、志賀沖観測塔付近及び長命寺港で囲まれるエリア）とし、「添付書1」にレース・エリアの位置を示す。
- 7.2 レース本部は「ヤンマーサンセットマリーナカップ実行委員会 大会事務局」仮設事務所内とし、添付書2にレース本部の位置を示す。

## 8. コース

コースは、通過すべきマークの順序及び回航方向を含み、およそ下図の通りとする。

スタート信号にて最初のレグの大まかなコンパス方位を掲示する

スタート・マイアミ沖④ → 日野川沖① → 家棟川沖 ②

→ 志賀沖観測塔付近③ → フィニッシュ・マイアミ沖④

### ○コース図

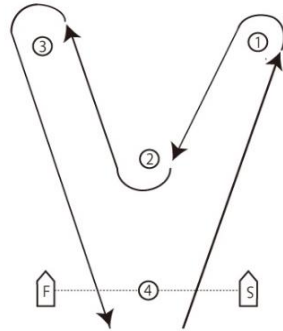

## 9. マーク

9.1 マーク①、③、④は高さ約2.5mのフライングYマーク(白) 入り三角錐赤色ブイとする。

9.2 マーク②は高さ約3mの黄色ブイとする。

9.3 マーク④はスタートおよびフィニッシュマークを兼ねる。

マーク写真(①.③.④)



マーク写真(②)



## 10. スタート

10.1 スタートはRRS26を用いて、予告信号をスタート信号の5分前とし、スタートさせる。

予告信号	スタート5分前	ヤンマー旗掲揚	音響 1 声
準備信号	スタート4分前	P旗または I旗掲揚	音響 1 声
(1分前)	スタート1分前	準備旗の降下	長音 1 声
スタート信号	-	ヤンマー旗降下	音響 1 声

ヤンマー旗は6.ヤンマー旗を使用する。

10.2 スタートラインはスターボードの端となるレースコミッティーボートのオレンジ旗を掲げたポールと、ボートの端となるスタートマーク②の間とする。

## 1 1. リコール

### 11.1 個別のリコール

RRS29.1により、本部船にX旗を掲揚し、音響信号1声を発する。

掲揚の時間は、全てのリコール艇がスタートライン及びその延長線上のプレスタートサイドに完全に入るまでまたはスタート信号後の4分間のいずれか早いほうとする。

### 11.2 ゼネラルリコール

RRS29.2により、本部船に第1代表旗を掲揚し、音響信号2声を発する。

第1代表旗は次の予告信号1分前に降下する。

## 1 2. スタート後のコース短縮

スタート後、状況に応じてコース短縮することがある。これはRRS32.1を変更している。

回航マークにおいて、コース短縮（S旗を掲揚し、音響信号2声を発する）した場合、その回航マークとS旗を掲げたポールとの間がフィニッシュラインとなる。

## 1 3. フィニッシュ

フィニッシュ・ラインは、フィニッシュ・マーク上のオレンジ色旗を掲揚しているポールの間とする。

コミティポートにブルー旗が掲げられた時はフィニッシュ・ラインに位置していることを意味する。

## 1 4. タイムリミット

14.1 レースタイムリミットは15:00とする。

14.2 15:00までにフィニッシュしなかった艇は『フィニッシュしなかった（DNF）』として記録される。これはRRS35.A4およびA5を変更している。

## 1 5. ペナルティー

RRS 44.2「1回転と2回転ペナルティー」を適用する

インシデントの後できるだけ早く他艇から十分離れた後、1回のタックと1回のジャイブを含む回転を、同一方向へ必要数だけ速やかに行うことにより「1回転」または「2回転」ペナルティーを履行したこととする。

## 1 6. エンジンの使用

スタート4分前以後はエンジンを使用してはならない。

ただしレース中に危険を避けるため、又は艇体に付着した水草等の除去のため、又は座礁後の退避の為、一時的にエンジンを使用することを認める。使用后、出来るだけ早く他艇から離れた後、1回転ペナルティーを履行しなければならぬ。

ただし、艇がそのレースで明らかに有利を得ない場合に限る。

## 1 7. 抗議

17.1 抗議書は、レース本部で入手できる。抗議および救済または審問再開の要求は、適切な締切時間内にレース本部に提出しなければならない。

17.2 抗議締切時刻は最終艇がフィニッシュした後、またはレース委員会が、本日これ以上レースを行わないという信号を発した後、どちらか遅い方から90分とする。  
最終艇フィニッシュ後60分以内にレース本部に提出しなければならない。

17.3 審問の当事者であるか、または証人として名前があげられている競技者に、審問のことを知らせるため、抗議締切時刻後30分以内に通告が掲示される。  
審問はレース本部にあるプロテスト・ルームにて掲示された時刻に始められる。

17.4 RRS70.5に規定されたとおり、プロテスト委員会の判決を最終とする。

## 1 8. 順位の設定

18.1 ヤンマーカップポーツマスナンバーにより修正時間にて決定する。

18.2 特別ハンデを設定し、該当艇にはポーツマスナンバーにボーナスポイントを加算する  
女性クルー+0.5/1人、ジュニアクルー+0.5/1人、ダブルハンド+1/艇

18.3 特別ハンデが1名のクルーにつき2つ以上当てはまる場合、高い方のハンデのみ反映する。

18.4 特別ハンデの合計ポイントは1艇につき2ポイントまでとする。

## 19. 安全規定

19.1 出艇申告は、3. 出艇申告のとおりとする。

また出艇申告したにも関わらずスタートしない艇は、レース本部へ連絡しなければならない。  
特別ハンデに該当するクルーの変更は必ずE-mailもしくはFAXにて連絡する事。  
申告無き場合は特別ハンデに反映しない。

19.2 帰着申告は、フィニッシュラインを横切ったことにより完了される。

19.3 途中棄権した艇、又はタイムリミットにかかった艇は、15:00までにレース本部もしくは本部船に連絡しなければならない。

但し、電話連絡の場合は、必ず艇の責任者が行ない、第三者に伝言を託してはならない。

\*レース本部連絡先： ヤンマーサンセットマリーナ TEL：077-585-1212

19.4 レースのためハーバーエリアから出港後、レース終了後ハーバーエリアに帰港する間、  
個人用浮揚用具（ライフジャケット）を着用しなければならない。

19.5 小学生未満の乗員は認めない。（安全確保のため）

## 20. 賞

20.1 第1位の艇にトロフィー及び副賞を授与する。

20.2 第2位、第3位に賞を授与する。

20.3 その他特別賞を授与する。参加艇に参加賞贈呈

## 21. 責任の否認

本大会の競技者は、自分自身の責任で参加する。RRS 4『レースをすることの決定』参照。

主催団体・関係各団体は、本大会の前後、期間中に生じた疾病、物的損害または人身傷害、  
もしくは死亡によるいかなる責任も負わない。

## 22. 緊急連絡先

レース本部連絡先： ヤンマーサンセットマリーナ TEL：077-585-1212

「添付書1」



「添付書2」



## ゼッケン貼り付け位置指示書

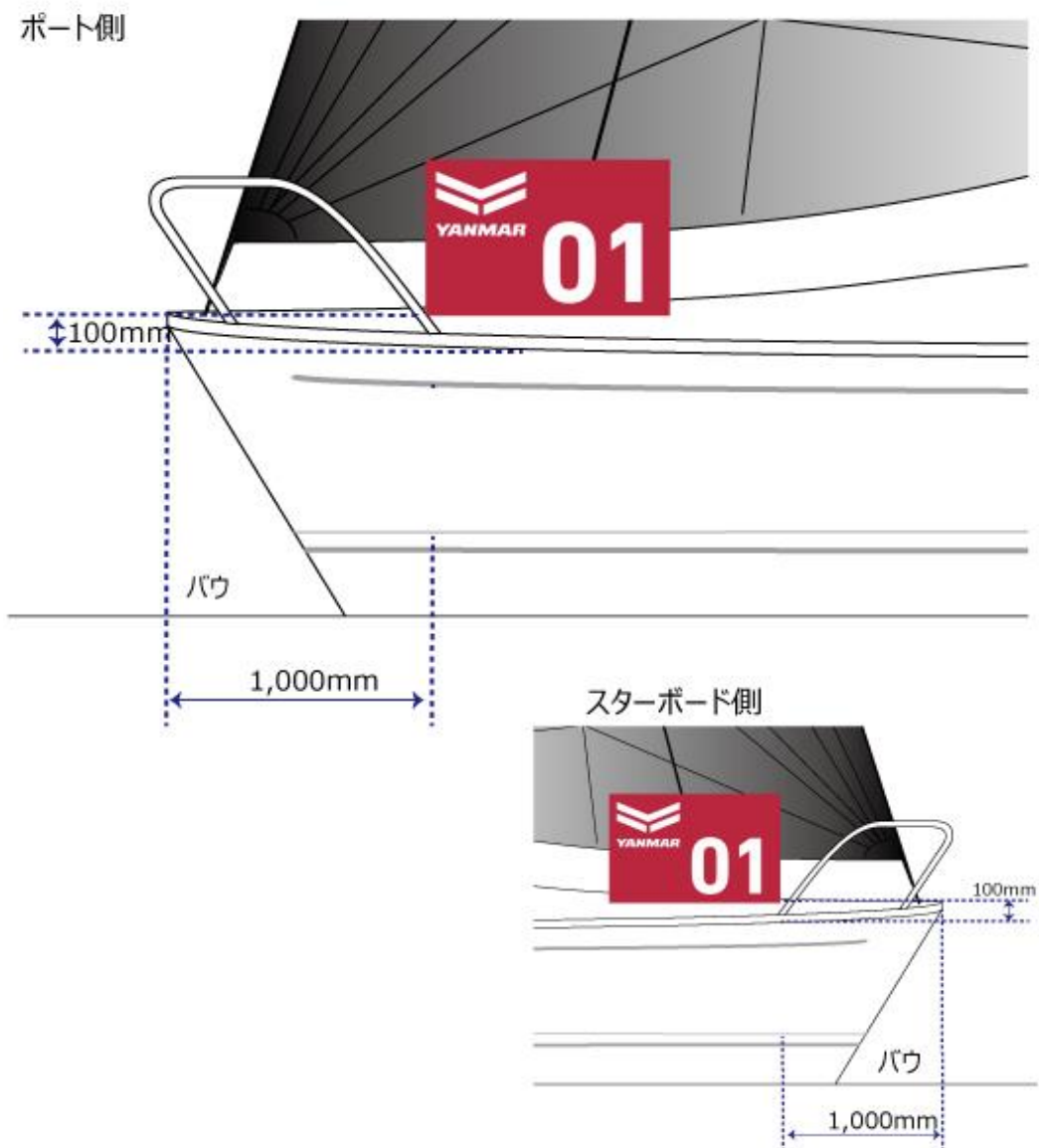

- ※諸事情により指定位置外に取り付けされる場合、  
事前にヤンマーサンセットマリーナカップ大会事務局までお問い合わせください。
- ※ゼッケンのカラー、仕様は変更の可能性があります。